

OUTFITGYM

ÜLATÕMBEPINK OFG 005

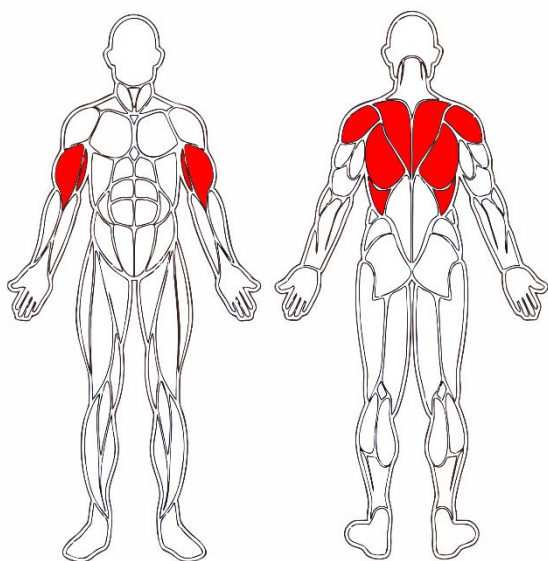

TREENITAVAD LIHASGRUPID



TEHNILISED ANDMED

- Kasutaja pikkus vähemalt 140 cm;
- Vanus vähemalt 14 eluaastat;
- Seade vastab EN 16630:2015 ohutusstandardile
- Tootmisriik Eesti;
- Toode on valmistatud terasest;
- Toote liikuv osa on kuumtsingitud ja seejärel värvitud pulbervärviga;
- Toote raam ja raskuspakid on värvitud kõrgema tsingisisaldusega värviga ja seejärel pulbervärvitud;
- Maksimaalne treeningu raskus: 112kg
- Käepidemed on ühes asendis
- Seade on varustatud väga mugavalt ja kõigile jõukohaselt liikuvate kahe raskuspakiga.
- Seade on varustatud mõõteskaaladega mõlemal poolel. Mõõteskaalal on raskused märgitud kilogrammidest ja võivad erineda tegelikkusega 2,5 – 5 kg;

PAIGALDUS

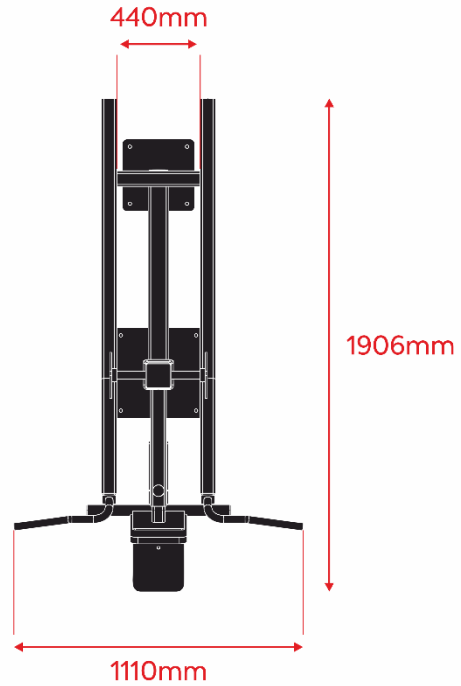
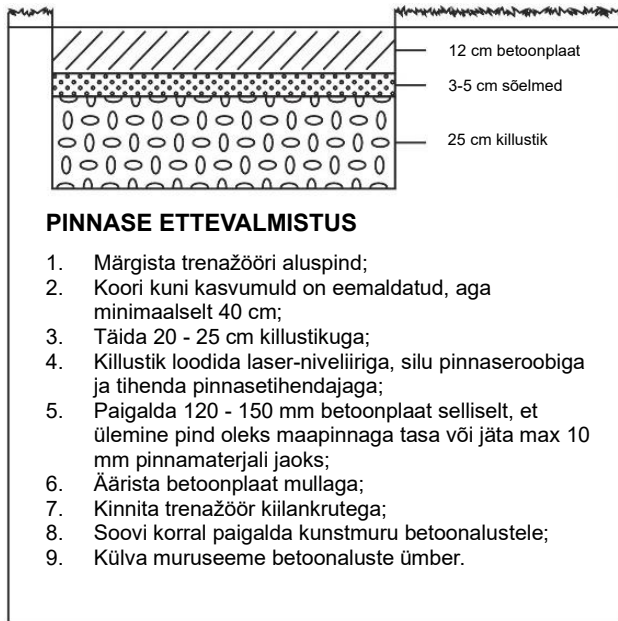

JULGESTUSALA

Kahe erineva väljõusaali pingi kasutus- ja liigutusala 1500 mm võib kattuda.

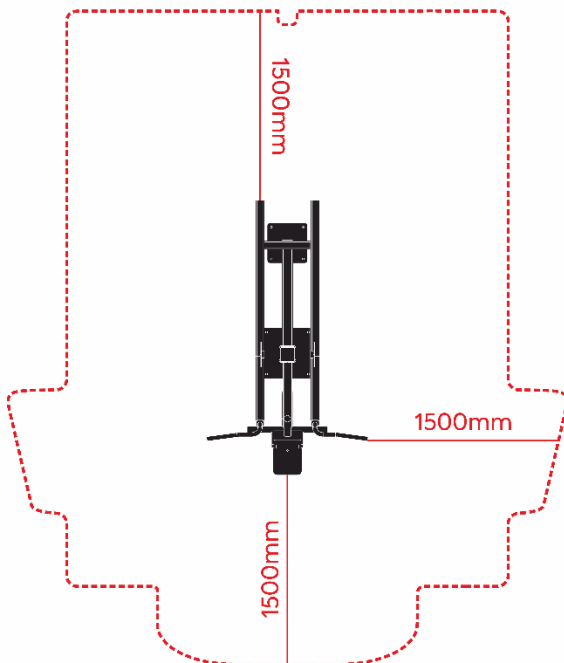

KINNITUSAUGUD BETOONIL

